

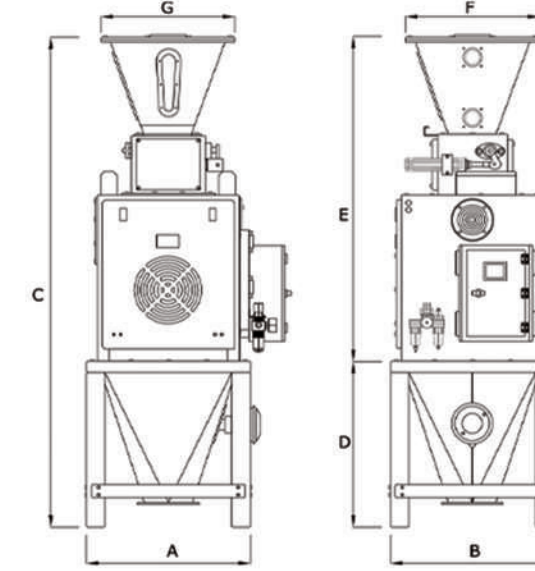

-  Flow Scale
-  Установка определения веса
-  مقياس معدل الاستخراج
-  Échelle de taux d'extraction
-  Balanza Flujo
-  Balança de Fluxo



Ürün Kodu Product Code	Kapasite Capacity Ton / Hour	Makınanın Ölçüleri Machine Dimensions							Kasa Ölçüleri Box Size cm	Ağırlık Kg Weight Kg	Brüt Kilo Gross Weight Kg
		A mm	B mm	C mm	D mm	E mm	F mm	G mm			
YERS 5T	5	850	850	2465	860	1605	670	670	105x260x110	420 Kg	520
YERS 10T	10	900	850	2600	860	1740	670	670	105x280x110	550 Kg	660

TR

KULLANIM AMACI

Ürün hattından geçen malzemenin miktarını ve ağırlığını sürekli bir şekilde ölçmek için tasarlanmıştır. Sistemin verimi, değişik ürün hatlarına yerleştirilen ve bir veri merkezine bağlı olan, bir grup kantar sayesinde tam olarak tespit edilir.

KULLANIM ALANI

Gıda endüstrisinde; un ve irmik fabrikalarında, süt tozu fabrikalarında, diğer sanayi tesislerinde, benzeri granül ürünler için aynı amaçlı kullanımlarda.

ÖZELLİKLERİ VE AVANTAJLARI

- Tamamen PLC kontrollü sistem,
- Tolerans hatası ikaz alarmı,
- Aspirasyon sistemi sayesinde tozsuz çalışma ortamı,
- Yan kapakları çıkararak kolay bakım imkanı,
- Çeltik, Pirinç, Buğday, un ve kepek için üç değişik model
- Hassas tartım,
- Talep anında ve devamlı (sürekli) çalışma şartlarında, programlanabilir veri (Data) çıktısı,
- Otomatik seviye kontrolü imkanı,

TEKNİK ÖZELLİKLERİ

- ✓ Makine PLC tabanlı kontrol sistemine sahip olup, kolay kullanımlıdır.
- ✓ Makine üzerinde paslanmaz çelik loadceller ile hızlı ve hassas tartım gerçekleştirilmektedir.
- ✓ Tekli ve grup olarak çalışma imkanına sahiptir.
- ✓ İsteğe göre otomatik raporlama özelliği tanımlanabilmektedir.
- ✓ Makina üzerinde düzgün bir şekilde ürün beslemesine yardımcı olması açısından besleme bunkeri bulunmaktadır.
- ✓ Makine PLC operatör menüsünden kolay kalibre edilebilir özellikte programlanmaktadır.
- ✓ Tartım hatalarının önlenmesi için dolun sistemine özel tasarımlar uygulanmıştır.
- ✓ Gıda yönetmeliğine uygun astar ve boya ile boyanmaktadır.
- ✓ Talep doğrultusunda ürüne temas yerler 403 veya 304 krom sacdan imal edilebilmektedir.
- ✓ Hassasiyet +50-100 Gr'dır
- ✓ Maksimum tartım 50 Kg'dır
- ✓ Set Değeri; 10 gr'dır

EN

INTENDED USE

Designed to measure the quantity and weight of the product that passed through the product line continuously. The efficiency of the system is precisely tested by a set of scales placed in various product lines and connected to a data center.

APPLICATION FIELDS

Used in food industry, flour and semolina mill plants, milk powder factories, other industrial plants and for the granular products with the same purposes.

FEATURES & ADVANTAGES

- Fully PLC control system
- Fault tolerance alarm system
- Dust-free workplace thanks to the aspiration system
- Easy maintenance with the removable caps.
- 3 different models available for paddy, rice, wheat, flour and bran
- Sensitive weighing,
- Programmable data output at the time of request and in continuous working conditions
- Automatic level control capability

TECHNICAL SPECIFICATIONS

- ✓ Easy to use with the availability of PLC-based control system.
- ✓ Sensitive and fast weighing is performed with the stainless steel load cells on the machine.
- ✓ The possibility of working single or in groups.
- ✓ Tailor made automatic reporting can be defined.
- ✓ The feeding bunker on the machine enables it to feed the product properly.
- ✓ The machine is scheduled from the PLC operator menu in the way that it could be calibrated easily.
- ✓ Special designs are applied to avoid weighing errors in the filling system.
- ✓ Primer and paint applied are in compliance with the Food Regulations.
- ✓ The areas that come into contact with the product can be produced from 403 or 304 chrome sheet upon request.
- ✓ Sensitivity +50-100 grams
- ✓ Max. weighing 50 Kgs
- ✓ Set amount; 10 grams